

MAXI Plus - Smaltovaný zásobník se dvěma spirálními výměníky (300/2 - 500/2)

Označení		MAXI Plus 300/2-0,9/2,2	MAXI Plus 400/2-1,5/3,8	MAXI Plus 500/2-1,8/4,8
Čistý objem (v souladu s nařízením Komise (EU) 812/2013, 814/2013)	l	293	373	465
Objednací číslo	vč nesnímatelné izolace PUR	26-309100N	26-409100N	26-509100N
ErP - třída energetické účinnosti		B	C	B
Max. pracovní tlak (zásobníku / výměníků)	MPa	1,0 / 1,6	1,0 / 1,6	1,0 / 1,6
Max. pracovní teplota (zásobníku / výměníků)	°C	95 / 110	95 / 110	95 / 110
Výhřevná plocha výměníků (spodní / horní)	m²	0,9 / 2,2	0,9 / 2,2	1,8 / 4,8
Objem výměníků (spodní / horní)	l	8,0 / 15,4	10,5 / 26,5	12,6 / 33,5
Výkon výměníku při (80/10/45 °C)	kW	26	34	38
Výkon výměníku pro TČ při (50/10/45 °C)	kW	22,5	28,5	35
Požadovaný průtok topné vody	m ³ /h	1,6 / 1,6	1,9 / 1,9	1,9 / 1,9
Magnéziová anoda	horní dno (závit 5/4")	mm	38x600	38x600
	revizní otvor (šroub M8)	mm	38x200	38x200
kóta h1 – vstup TUV		mm	1" / 130	1" / 160
kóta h2 – výstup z výměníku (spodní)		mm	5/4" / 240	5/4" / 245
kóta h3 – jímka pro čidlo I – Ø		mm	3/8" / 445	3/8" / 425
kóta h4 – vstup do výměníku (spodní)		mm	5/4" / 560	5/4" / 565
kóta h5 – výstup z výměníku (horní)		mm	5/4" / 650	5/4" / 675
kóta h6 – jímka pro čidlo II – Ø		mm	3/8" / 1020	3/8" / 835
kóta h7 – cirkulace		mm	3/4" / 1130	3/4" / 955
kóta h9 – vstup do výměníku (horní)		mm	5/4" / 1340	5/4" / 1405
kóta h10 – výstup TUV		mm	1" / 1445	1" / 1560
kóta d (průměr bez izolace)		mm	550	600
kóta D (celkový průměr včetně PUR izolace)		mm	670	700
kóta L (celková výška)		mm	1615	1750
Hmotnost prázdného zásobníku vč. izolace	kg	144	217	255

Opláštění skay, barva šedá. Podrobnosti záruky v originálním záručním listě výrobce „Galmet Sp. z o.o.“ Sp. K.

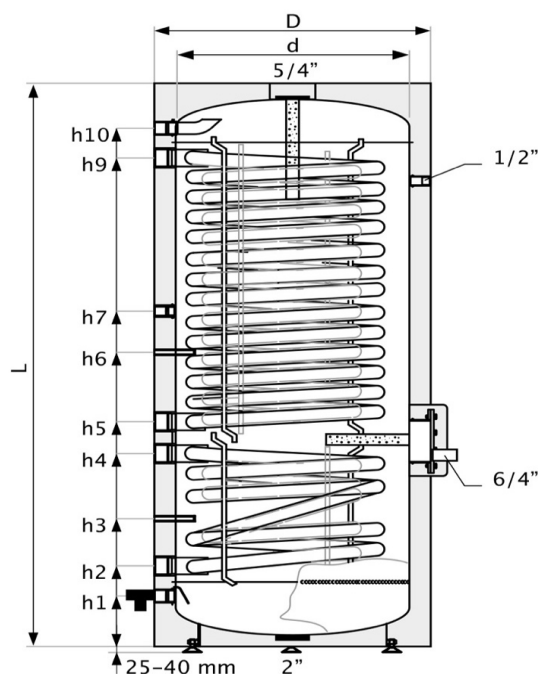

MAXI Plus 300 - 400 I

6/4" vstup pro elektrické topné těleso vstup vedle příruby

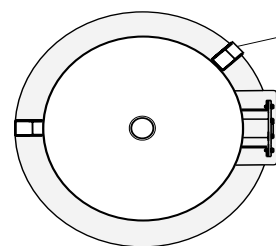

MAXI Plus 500 I

6/4" vstup pro elektrické topné těleso vstup součástí příruby

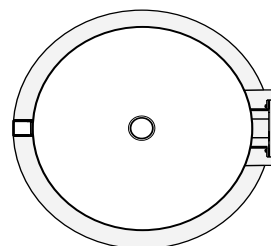

Základní výbava - náhradní díly

		MAXI Plus 300/2-0,9/2,2	MAXI Plus 400/2-1,5/3,8	MAXI Plus 500/2-1,8/4,8
	Magnéziová (hořčíková) anoda slouží k ochraně před korozí - vyžaduje pravidelnou výměnu dle záručních podmínek			
	horní dno (závit 5/4")	obj.č.	40-263901	40-263901
	revizní otvor (šroub M8)	obj.č.	M-005148	M-001803

Volitelná výbava

		MAXI Plus 300/2-0,9/2,2	MAXI Plus 400/2-1,5/3,8	MAXI Plus 500/2-1,8/4,8
	Titanová anoda vč elektrického síťového zdroje slouží k neomezené ochraně před korozí			
	horní dno (závit 5/4")	obj.č.	M-010927	M-010927

		MAXI Plus 300/2-0,9/2,2	MAXI Plus 400/2-1,5/3,8	MAXI Plus 500/2-1,8/4,8
	Elektrické topné těleso GE s termostatem			
	2,0 kW 230 V - 6/4" 370 mm	obj.č.	41-020011	41-020011
	2,0 kW 230 V - 6/4" 360 mm	obj.č.	41-020012	41-020012
	2,0 kW 230 V - 6/4" 305 mm	obj.č.	41-020015	41-020015
	3,0 kW 230 V - 6/4" 305 mm	obj.č.	41-030011	41-030011
	4,5 kW 400 V - 6/4" 410 mm	obj.č.	41-045015	41-045015
	6,0 kW 400 V - 6/4" 480 mm	obj.č.	41-060015	41-060015
	2,0 kW 230 V - Ø180 450 mm	obj.č.	41-020021	41-020021
	3,0 kW 230 V - Ø180 500 mm	obj.č.	41-030021	41-030021
	4,5 kW 400 V - Ø180 450 mm	obj.č.	41-045021	41-045021
	6,0 kW 400 V - Ø180 450 mm	obj.č.	41-060021	41-060021
	9,0 kW 400 V - Ø180 500 mm	obj.č.	41-090021	41-090021
12,0 kW 400 V - Ø180 500 mm	obj.č.	41-120021	41-120021	
4,5 kW 400 V - 6/4" 400 mm	obj.č.	41-045016	41-045016	
6,0 kW 400 V - 6/4" 500 mm	obj.č.	41-060016	41-060016	

		MAXI Plus 300/2-0,9/2,2	MAXI Plus 400/2-1,5/3,8	MAXI Plus 500/2-1,8/4,8
	Úprava vody proti usazování vodního kamene			
	Arago home 1" F	obj.č.	HO-1"	HO-1"

MAXI Plus - Smaltovaný zásobník se dvěma spirálními výměníky (800/2 - 1000/2)

Označení		MAXI Plus 800/2-2,0/7,5	MAXI Plus 1000/2-3,0/9,0
Čistý objem (v souladu s nařízením Komise (EU) 812/2013, 814/2013)	l	880	985
Objednávací číslo	vč snímatelné izolace	26-809108N	36-109108N
ErP - třída energetické účinnosti		C	C
Max. pracovní tlak (zásobníku / výměníků)	MPa	1,0 / 1,6	1,0 / 1,6
Max. pracovní teplota (zásobníku / výměníků)	°C	95 / 110	95 / 110
Výhřevná plocha výměníků (spodní / horní)	m²	2,0 / 7,5	3,0 / 9,0
Objem výměníků (spodní / horní)	l	17,0 / 64,0	26,0 / 76,0
Výkon výměníku při (80/10/45 °C)	kW	64	71,5
Výkon výměníku pro TČ při (50/10/45 °C)	kW	52	62
Požadovaný průtok topné vody	m ³ /h	3,0 / 3,0	3,0 / 3,0
Anoda titanová	revizní otvor (šroub M8)	mm	38x600
kóta h1 – vstup TUV	mm	6/4" / 255	6/4" / 255
kóta h2 – výstup z výměníku (spodní)	mm	2" / 385	2" / 385
kóta h3 – jímka pro čidlo I – Ø	mm	1/2" / 510	1/2" / 525
kóta h4 – vstup do výměníku (spodní)	mm	2" / 630	2" / 685
kóta h5 – výstup z výměníku (horní)	mm	2" / 755	2" / 805
kóta h6 – jímka pro čidlo II – Ø	mm	1/2" / 955	1/2" / 1075
kóta h7 – cirkulace	mm	5/4" / 1125	5/4" / 1295
kóta h8 – jímka pro čidlo III – Ø	mm	1/2" / 1295	1/2" / 1415
kóta h9 – vstup do výměníku (horní)	mm	2" / 1495	2" / 1845
kóta h10 – výstup TUV	mm	6/4" / 1625	6/4" / 2060
kóta d (průměr bez snímatelné izolace)	mm	900	900
kóta D (celkový průměr včetně snímatelné izolace)	mm	1060	1060
kóta L (celková výška)	mm	1935	2135
sklopná výška	mm	2080	2340
Hmotnost prázdného zásobníku vč. izolace	kg	455	520



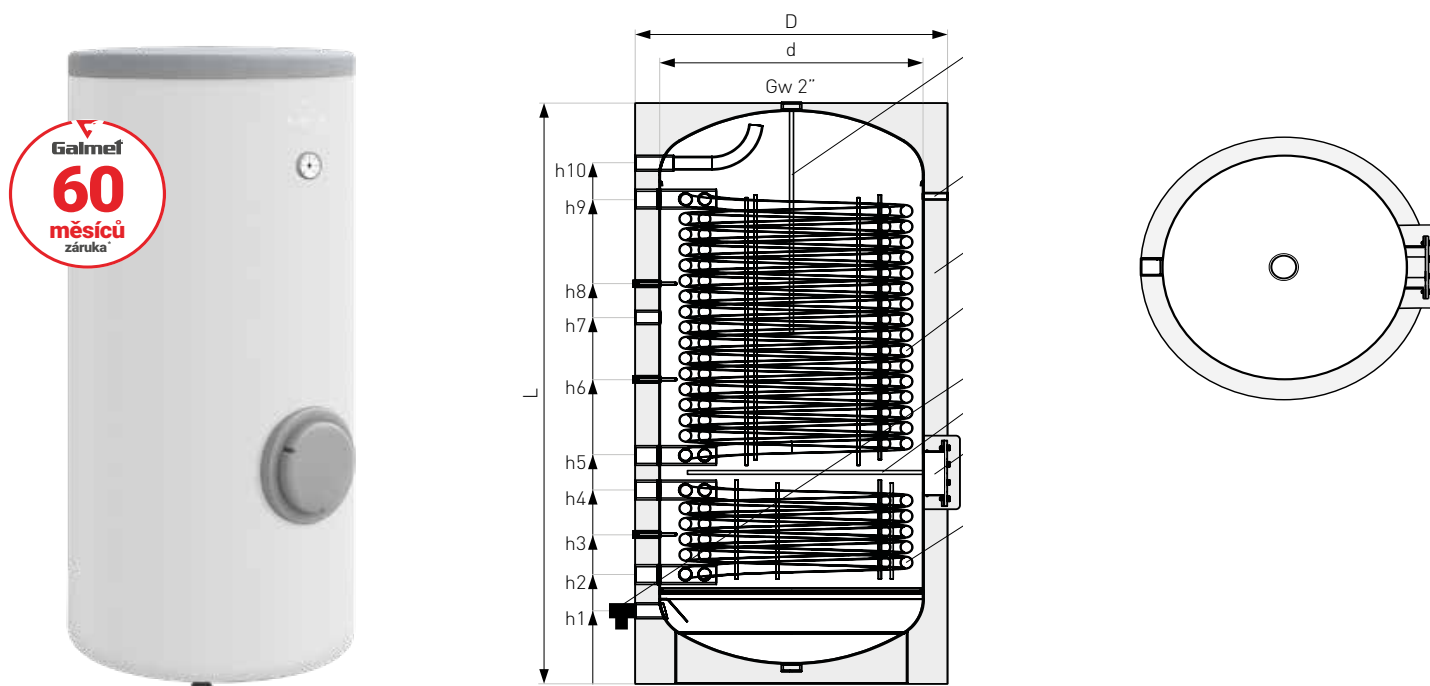





Opíštění skay, barva šedá. Podrobnosti záruky v originálním záručním listě výrobce „Galmet Sp. z o.o.“ Sp. K.

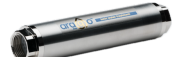

Základní výbava - náhradní díly

	MAXI Plus 800/2-2,0/7,5	MAXI Plus 1000/2-3,0/9,0
 Titanová anoda vč elektrického síťového zdroje slouží k neomezené ochraně před korozi dvojité M8 (horní dno + rev. otvor)	obj.č.	M-007342
		M-007342

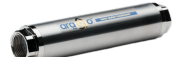
Volitelná výbava

	MAXI Plus 800/2-2,0/7,5	MAXI Plus 1000/2-3,0/9,0
Elektrické topné těleso GE s termostatem		
 6,0 kW 400 V - 6/4" 480 mm	obj.č.	41-060015
 6,0 kW 400 V - Ø180 450 mm	obj.č.	41-060021
 9,0 kW 400 V - Ø180 500 mm	obj.č.	41-090021
 12,0 kW 400 V - Ø180 500 mm	obj.č.	41-120021
 6,0 kW 400 V - 6/4" 500 mm	obj.č.	41-060016
 9,0 kW 400 V - 6/4" 680 mm	obj.č.	41-090016
 12,0 kW 400 V - 6/4" 750 mm	obj.č.	41-120016
Úprava vody proti usazování vodního kamene		
 Arago home 1" F	obj.č.	HO-1"
 Arago industry 6/4" F	obj.č.	IN-40-IT
		IN-40-IT